



Handboek Manuel Handbuch Manual

V3.4 Sep 2015



Tested by Notified Bodies
For children with a body weight no more than 15 kg
or with maximum 24 months of age

Nederlands : pagina 2
Français : page 6
Deutsch : Seite 10
English : page 14

EN 12227:2010

Répond aux exigences de sécurité
Meets the safety prescriptions

Voldoet aan de veiligheidsvoorschriften
Entspricht den beschriebenen Sicherheitsvorschriften

NEDERLANDS**BELANGRIJK : TE BEWAREN VOOR TOEKOM-
STIG GEBRUIK - ZORGVULDIG TE LEZEN.**

VOOR HET GEBRUIK VAN DIT PRODUCT ALLE PLASTIEKVERPAKKING WEGNEMEN OM RISICO OP VERSTIKKING TE VOORKOMEN. VERNIETIG DEZE VERPAKKING OF HOU ZE BUITEN HET BEREIK VAN BABY'S EN KINDEREN.

WAARSCHUWING : LAAT HET KIND NIET ONBEWAAKT ACHTER

**1. Waarschuwingen****LEEFTIJD EN GEBRUIK**

Stop het gebruik van kinderpark van zodra het kind 15 kg weegt of 24 maand oud is. Monteer het kinderpark zorgvuldig volgens de onderstaande instructies. Wijzig niets aan de vormgeving en de montage van deze box.

Ingebruikname : Controleer alvorens de ingebruikname van het park of alle onderdelen zich in goede staat bevinden, goed aangespannen zijn en geen scherpe randen vertonen, waardoor het kind zich kan kwetsen of blijven hangen met zijn kledij (of koordjes, halssnoer, en lintje van de zuigspeen), wat een gevaar voor ophanging betekent. Controleer alle verbindingpunten.

Inspectie : Controleer het park regelmatig op onderdelen die gebroken, verwrongen of verdwenen zijn. Bij vaststelling ervan, de box uit gebruik nemen.

Vervanging van onderdelen : Gebruik steeds originele onderdelen, te verkrijgen bij de fabrikant of verdeler van dit park.

Bodem : Gebruik deze box nooit zonder de bodem. De laagste bodempositie is de veiligste. Plaats de bodem altijd in deze positie van zodra de baby zich rechtop, op de knieën of op handen en voeten kan zetten.

Voorwerpen in de box : Laat geen voorwerpen in het park liggen, waar de baby kan opklauteren, of die de baby kan inslikken en waardoor hij zou kunnen verstikken.

Brandgevaar : Plaats de box niet bij een warmtebron, zoals bijvoorbeeld elektrische verwarming, gasverwarming enz., om brandgevaar te vermijden.

Onderhoud : Reinig de box enkel met zeep of een ander mild schoonmaakmiddel zonder toxische bestanddelen en met warm water.



2. Veiligheid en algemene gegevens

Veiligheid

Dit park voldoet aan de veiligheidsvoorschriften omschreven in de norm EN 12227:2010.

Productinformatie

Afmetingen van de gemonteerde box : 153*85*85H cm

Aanbevolen afmeting voor een matras : 145*77*4H cm

Structuur : massieve beuk en mdf

Afwerking : nitrocellulose-systeem aangebracht in 3 lagen getest op EN 71-3 voor grond- en eindlak.

Beschikbare kleuren (xx) : **15** Provence, **19** Grisato en **22** White

Toebehoren : matras, parkligger en parkomtrek

Gewicht : 40 kg

Garantie

Deze box wordt twee jaar lang gewaarborgd op fabricagefouten en middels vertoon van een aankoopbewijs.

Info en Contact

Quax nv
Karel Picquélaan 84
B-9800 Deinze
Belgium

T 00 32 9 380 80 95
F 00 32 9 386 90 53

Algemene informatie
info@quax.eu

Verkoop
sales@quax.eu

Klantenservice
customerservice@quax.eu

Internet
www.quax.eu



3. Onderdelenlijst

Controleer of je alle hieronder vermelde onderdelen terugvindt in de verpakking.

A : 2 x pootonderstel

B : 2 x zijframe

C : 1 x bodem

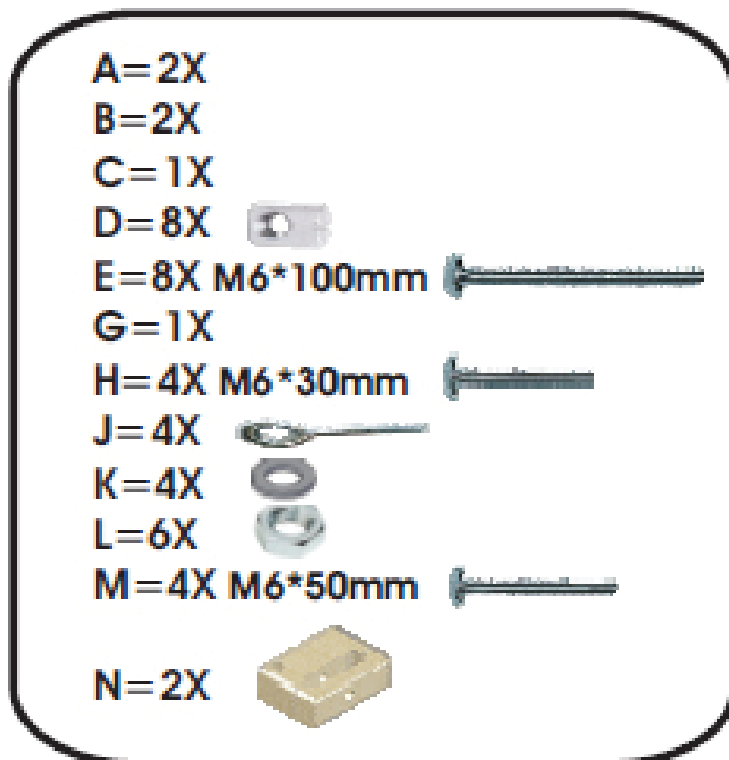



4. Het in elkaar zetten van de box

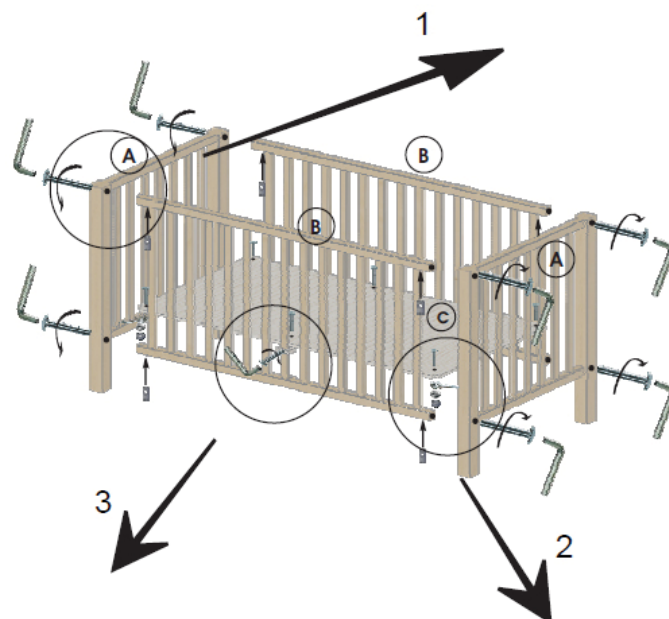

Stap 1 : Gebruik onderdelen **A** en **B**, de 8 lange bouten **E**, de 8 cilindrische moeren M6 **D** en de zeskantsleutel **G**.

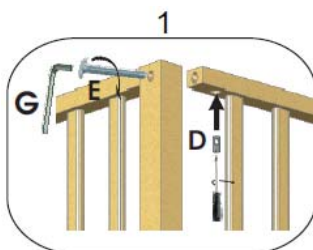

Duw alle 8 lange bouten (**E**) door de voorziene gaten, boven en onder van de pootonderstellen (**A**). Plaats nu de zijframes (**B**) tussen de pootonderstellen en trek één voor één de lange bouten achteruit en vervolgens duw je ze terug op hun plaats en nu tevens in de gaten van de zijframes. De zijframes hangen nu los tussen de pootonderstellen. Plaats één voor één een cilindrische moer (**D**) in een voor-zien gat van de zijframes (**B**). Let erop dat het gat in de cilindrische moer gericht is naar de lange bout. Span de bout licht aan met de zeskantsleutel (**G**) en herhaal deze handeling voor alle resterende 7 bouten.

Stap 2 : Gebruik de onderdelen van stap 1, de bodem **C**, de vier oogstiften **J**, de vier korte bouten **H**, de 4 rondellen **K** en vier moeren M6 **L**

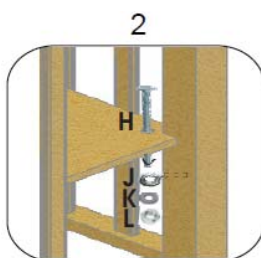

Plaats de oogstiften (**J**) in de voorziene gaten van de pootonderstellen (**A**) Let erop dat alle oogstiften op dezelfde hoogte geplaatst zijn, dus op éénzelfde van de drie mogelijke bodemposities. Breng vervolgens de bodem (**C**) in het park en laat deze rusten op de oogstiften. Duw een korte bout (**H**) doorheen een opening in de bodem en door de onderliggende oogstift, breng een rondsel (**K**) en een moer (**L**) aan de onderzijde aan en draai zacht aan. Herhaal tot alle bouten geplaatst zijn. Span nu alle verbindingen van stap 1 en 2 goed aan.

Stap 3 : Gebruik het gemonteerde park, de 2 blokjes **N**, de 4 bouten **M** en de laatste 2 moeren **L**

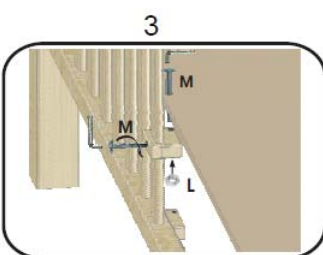

Plaats beide delen van de blokjes (**N** - het kleinste aan de buitenzijde van het park en het grootste aan de binnenzijde) voor de voorziene gaten van de midden spijlers. Verbind beide delen door middel van een bout (**M**) en span aan. Duw een bout (**M**) doorheen de opening in de bodem en door het onderliggende blokje, breng een moer (**L**) aan de onderzijde aan en draai vast. Herhaal voor de andere zijde van het park.

Stap 4 : positie van de bodem veranderen

Maak alle acties van stap 3 en 2 in omgekeerde volgorde en plaats de oogstiften en de twee blokjes op een andere hoogte. Herhaal nu stap 2 en 3.

FRANCAIS

IMPORTANT - A CONSERVER POUR CONSULTATION ULTERIEUR

POUR ÉVITER TOUT DANGER D'ÉTOUFFEMENT ENLEVER LA PROTECTION AVANT D'UTILISER CET ARTICLE. CETTE PROTECTION DOIT ÊTRE DÉTRUITE OU RANGÉE HORS DE PORTEE DES BEBES ET DES ENFANTS.

AVERTISSEMENT : NE PAS LAISSER L'ENFANT SANS SURVEILLANCE



1. Avertissements

AGE ET USAGE

Pour les enfants pesant jusqu'à 15 kg ou jusqu'à 24 mois.
Assemblez le parc suivant les instructions décrites ci-dessous.
Ne modifiez jamais le design et le montage de ce parc.

Mise en service : Avant la mise en service du parc enfant, contrôlez si toutes les pièces détachées sont en bon état, sont bien serrées et ne présentent pas de bords tranchants auxquels l'enfant pourrait se blesser ou rester accroché par ses vêtements (ou cordelettes, collier, ruban de la tétine), ce qui comprend un risque de pendaison. Contrôlez tous les points de jonction.

Inspection : Contrôlez régulièrement le parc pour détecter les pièces cassées, tordues ou manquantes. Si c'est le cas, mettez le parc hors service.

Remplacement de composants : Utilisez toujours des pièces détachées originales, à obtenir chez le fabricant ou le distributeur.

Fond : Ne pas utiliser le parc sans son fond. La position du fond la plus basse est la plus sûre et dès que le bébé est en âge de s'asseoir, de s'agenouiller ou de se hisser seul, il est indispensable de toujours utiliser le fond dans cette position.

Objets dans le parc : Ne pas laisser dans le parc un objet quelconque pouvant servir de point d'appui à l'enfant. Ne pas laisser traîner des objets pouvant être avalés par l'enfant, pouvant ainsi l'étouffer ou présenter un danger de strangulation.

Risque d'incendie : Ne pas placer le parc près d'une cheminée ou de toute autre source de chaleur, comme un chauffage électrique, un chauffage au gaz, etc., afin d'éviter tout risque d'incendie.

Entretien : Nettoyez le parc uniquement avec du savon ou un autre détergent doux sans composants toxiques et de l'eau chaude.



2. Sécurité et données générales

Sécurité

Ce parc répond aux prescriptions de sécurité décrites dans la norme EN 12227:2010.

Information produit

Dimensions du parc assemblé : 153*85*85H cm

Dimensions conseillées pour un matelas : 145*77*4H cm

Structure : hêtre massif et mdf

Achèvement : système nitrocellulosique appliqué en 3 couches et testé conformément à EN 71-3 pour la couche de fond et la couche de finition.

Coloris disponibles (xx) : **15** Provence, **19** Grisato et **22** White

Accessoires : matelas, fond de parc et tours de parc

Poids : 40 kg

Garantie

Ce parc bénéficie d'une garantie de deux ans contre tout défaut de fabrication et sur présentation d'une preuve d'achat.

Info et Contact

Quax nv
Karel Picquélaan 84
B-9800 Deinze
Belgium

T 00 32 9 380 80 95
F 00 32 9 386 90 53

Informations générales
info@quax.eu

Vente
sales@quax.eu

Service à la clientèle
customerservice@quax.eu

Internet
www.quax.eu



3. Liste des pièces détachées

Contrôlez si vous retrouvez dans l'emballage toutes les pièces détachées mentionnées ci-dessous.

A : 2 x piètement

B : 2 x côté

C : 1 x fond

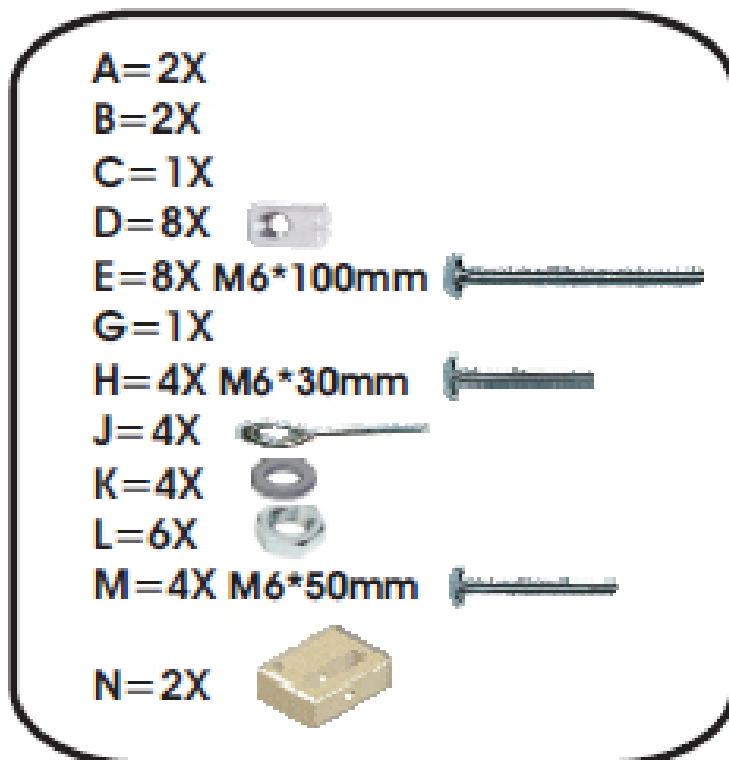



4. Montage du parc

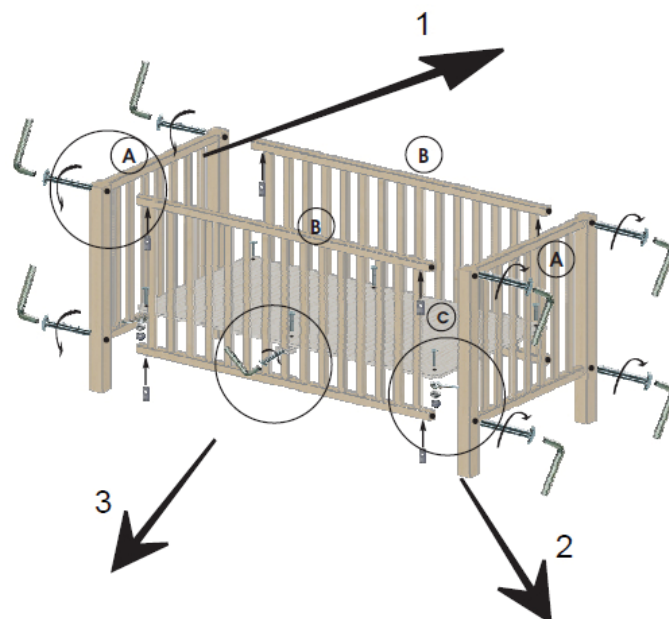

Etape 1 : Utilisez les pièces **A** et **B**, les 8 boulons longs **E**, les 8 écrous cylindriques M6 **D** et la clef hexagonale **G**.

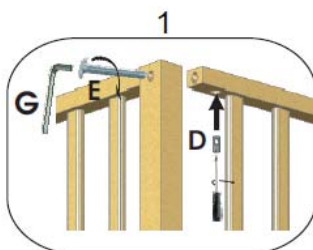

Insérez les 8 boulons longs (**E**) dans les ouvertures prévues dans les piètements (**A**). Insérez les deux cadres latéraux (**B**) entre les piètements et retirez un par un les boulons et repoussez-les à leurs place et dans les ouvertures prévues des cadres latéraux. Maintenant les cadres pendent librement entre les piètements. Insérez un par un, un écrou cylindrique M6 (**D**) dans une ouverture prévue dans les cadres latéraux (**B**). Soyez attentif que l'ouverture de l'écrou s'oriente vers le boulon long. Serrez légèrement avec la clef hexagonale jointe (**G**). Répétez cet action avec les autres 7 boulons.

Etape 2 : Utilisez les pièces de l'étape 1, le fond **C**, les 4 crochets **J**, les 4 boulons courts **H**, les 4 rondelles **K** et les 4 écrous M6 **L**

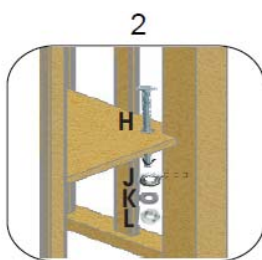

Insérez les crochets (**J**) dans les ouvertures prévues des piètements (**A**). Soyez attentif que tous les crochets sont à la même hauteur d'une des trois positions possibles du fond. Insérez le fond (**C**) dans le parc et laissez le reposer sur les crochets. Insérez un boulon court (**H**) dans une ouverture du fond et à travers le crochet (**J**), posez une rondelle et un écrou (**L**) et serrez légèrement. Répétez jusque tous les boulons soient posés. Maintenant serrez bien les raccords des étapes 1 et 2.

Etape 3 : Utilisez le parc monté, les 2 blocs **N**, les 4 boulons **M** et les 2 derniers écrous **L**

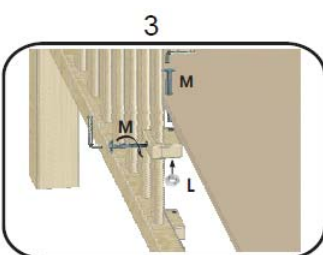

Placez les deux pièces des blocs (**N** - le plus petit à l'extérieur du parc et le plus grand à l'intérieur) devant les ouvertures prévues des barreaux du milieu. Connectez les deux parties par moyen d'un boulon (**M**) et serrez. Insérez un boulon (**M**) à travers l'ouverture du fond et à travers le bloc en dessous, placez un écrou (**L**) et serrez. Répétez cet action avec l'autre côté.

Etape 4 : Changer la position du fond

Refaites tous les actions des étapes 3 et 2 dans le sens inversé, remplacez les crochets et les blocs à une nouvelle position pour le fond et répétez les étapes 2 et 3.

DEUTSCH

WICHTIG : ZUM SPÄTEREN NACHSCHLAGEN AUFBEWAHREN - SORGFÄLTIG LESEN.

VOR DIE VERWENDUNG DIESES PRODUKTS ALLE KUNSTSTOFFVERPACKUNG ENTFERNEN UM ERSTICKUNGSGEFAHR ZU VERHINDERN. DIE PACKUNG ZERSTÖREN ODER AUSSERHALB DER REICHWEITE VON KINDERN HALTEN.

WARNUNG : DAS KIND NIE UNBEAUF SICHTIGT LASSEN.



1. Warnungen

ALTER UND BENUTZUNG

Nur für Kinder bis 15 kg oder bis 24 Monaten.

Bauen sie das Laufgitter zusammen gemäss untenstehende Anleitung.

Ändern Sie nichts an der Formgestaltung und der Montage dieses Laufgitters.

Inbetriebnahme : Überprüfen Sie vor Gebrauch des Laufgitters, ob sich alle Teile in gutem Zustand befinden, gut angedreht sind und keine scharfen Ränder aufweisen, an denen das Kind sich verletzen könnte oder es mit der Kleidung hängen bleiben könnte (oder Kordeln, Halskette und Band des Schnullers), wodurch es ein Erhängungsrisiko gibt. Kontrollieren Sie alle Verbindungsstellen.

Kontrolle : Überprüfen Sie den Laufgitter regelmäßig angesichts zerbrochener, verzerrter oder verschwundener Teile. Bei Feststellung solcher Mängel sofort den Gebrauch des Laufgitters unterbrechen.

Austausch von Unterteile : Gebrauchen Sie nur Originalteile. Zu erhalten beim Hersteller oder beim Vertriebsgesellschaft.

Boden : Bitte das Laufgitter niemals ohne Boden verwenden. Die niedrigste Bodenposition ist die meist sichere. Legen Sie der Boden immer in dieser Position sobald das Baby sich aufrecht erhalten kann, sowohl auf den Knien als auf Hände und Füße.

Gegenstände im Laufgitter : Keine Gegenstände, die als Stütze für das Kind dienen könnten, im Laufgitter liegenlassen. Keine Gegenstände, die das Kind in den Mund nehmen könnte und wodurch es ersticken könnte, im Laufgitter hinterlassen.

Brandgefahr : Setzen Sie den Laufgitter zur Vorbeugung der Brandgefahr keiner Heizquelle, wie zum Beispiel der elektrischen Heizung, Gasheizung usw. aus.

Pflege : Reinigen Sie den Laufgitter nur mit Seife oder einem anderen milden Reinigungsmittel ohne toxische Bestandteile und mit warmem Wasser.



2. Sicherheit und Allgemeine Information

Sicherheit

Dieses Laufgitter entspricht den im Standard EN 12227:2010 beschriebenen Sicherheitsvorschriften.

Productinformation

Abmessungen des montierten Laufgitter : 153*85*85H cm

Empholen Abmessung der Matraze : 145*77*4H cm

Struktur : massiver Buche und Mdf

Endbearbeitung: Nitrozellulosesystem angebracht in 3 Schichten geprüft auf EN 71-3 für Grund- und Endlack.

Verfügbare Farben (xx) : **15** Provence, **19** Grisato und **22** White

Zubehör : Matratze, Teppiche und Stoßschutz

Gewicht : 40 kg

Garantie

Für diesen Laufgitter gibt es eine zweijährige Garantie angesichts Produktionsfehler mittels Vorzeigung einer Einkaufsnachweis.

Info und Kontakt

Quax nv
Karel Picquélaan 84
B-9800 Deinze
Belgium

T 00 32 9 380 80 95
F 00 32 9 386 90 53

Allgemeine Information
info@quax.eu

Verkauf
sales@quax.eu

Kundenservice
customerservice@quax.eu

Internet
www.quax.eu



3. Unterteileliste

Überprüfen Sie die Vollständigkeit aller nachstehenden Unterteile in der Verpackung.

A : 2 x Gestell

B : 2 x Seitenrahmen

C : 1 x Boden

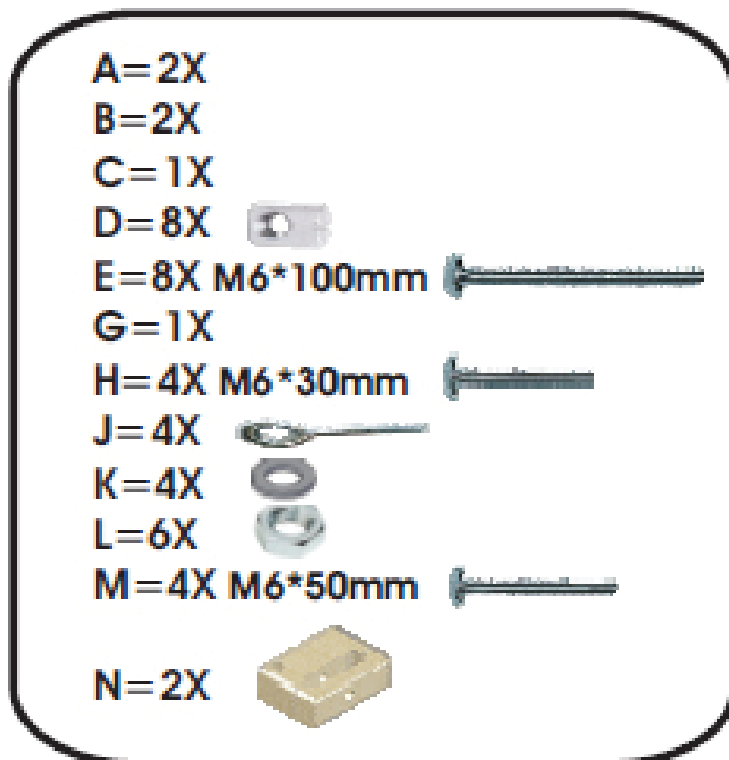



4. Der Zusammenbau des Laufgitters

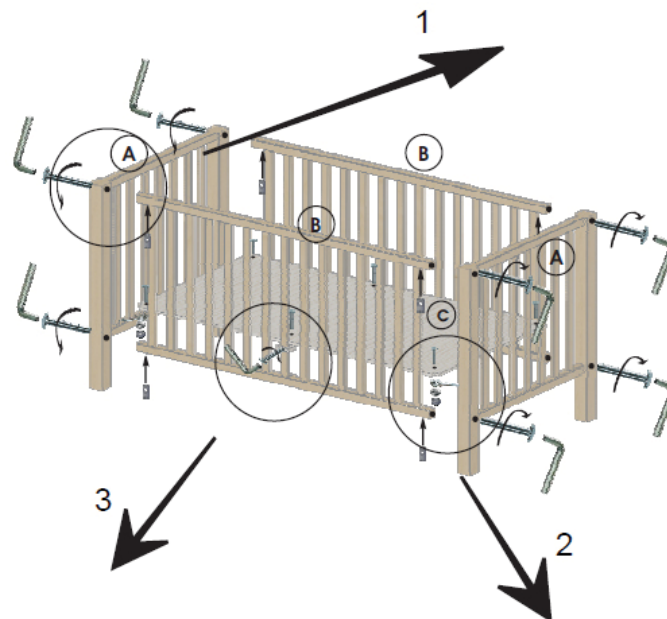

Schritt 1 : Benutzen Sie Unterteile **A** und **B**, die 8 langen Bolzen **E**, die 8 zylindrischen Muttern M6 **D** und den Inbusschlüssel **G**.

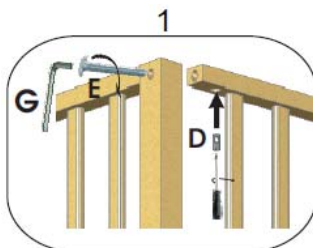

Drücken Sie alle 8 langen Bolzen (**E**) durch die Bohrungen der Gestelle (**A**). Setzen Sie die Seiten (**B**) zwischen den Gestellen und ziehen Sie die Bolzen einen nach dem anderen zurück und drücken Sie sie anschließend an ihrer Stelle zurück und jetzt auch in die Löcher der Seitenrahmen. Die Seiten hängen jetzt lose zwischen den Gestellen. Führen Sie schrittweise eine zylindrische Mutter (**D**) in eine Öffnung der Seiten. Achten Sie darauf, dass die Öffnung in der zylindrischen Mutter auf den langen Bolzen weist. Drehen Sie den Bolzen ein wenig fest und wiederholen Sie diese Handlung für alle verbleibenden 7 Bolzen.

Schritt 2 : Benutzen Sie die Unterteile des Schritts 1, der Boden **C**, die 4 Ösenstiften **J**, die 4 kürzen Bolzen **H**, die 4 Distanzscheiben **K** und vier Muttern M6 **L**

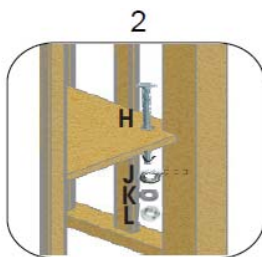

Führen Sie die Ösenstiften (**J**) in die Bohrungen der Gestelle (**A**). Achten Sie darauf, dass alle Ösenstiften in derselben Höhe angebracht worden sind an ein und derselben Bodenposition der drei Positionsmöglichkeiten. Stellen Sie anschließend den Boden (**C**) in das Laufgitter und lassen Sie ihn auf den Ösenstiften ruhen. Drücken Sie einen kurzen Bolzen (**H**) durch eine Öffnung im Boden und durch den unterliegenden Ösenstift (**J**), bringen Sie eine Distanzscheibe (**K**) und eine Mutter (**L**) an der Unterseite an und drehen Sie diese sanft an. Wiederholen Sie diesen Schritt bis alle Bolzen befestigt sind. Ziehen Sie jetzt alle Verbindungen von Schritt 1 und 2 gut an.

Schritt 3 : Benutzen Sie das Laufgitter, die 2 Blöcke **N**, die 4 Bolzen **M** und die letzten 2 Muttern **L**

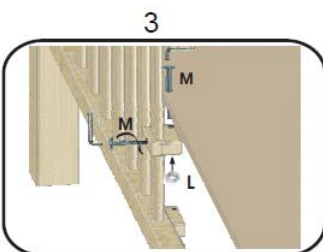

Stellen Sie beide Teile der Blöcke (**N** - das kleinste auf der Außenseite des Laufgitters und das größte auf der Innenseite) für die Löcher der mittleren Stäbe. Verbinden Sie die beiden Teile mit einem Bolzen (**M**) und anziehen. Drücken Sie einen Bolzen (**M**) durch die Öffnung in den Boden und das darunter liegenden Block, bringen Sie eine Mutter (**L**) an der Unterseite und ziehen Sie an. Wiederholen Sie diese Handlung für die andere Seite.

Schritt 4 : Positionsabänderung des Bodens

Nehmen Sie alle Vorgänge des Schrittes 3 und 2 in umgekehrter Reihenfolge vor und befestigen Sie die Ösenstiften und die Blöcke in einer neuen Höhe. Wiederholen Sie jetzt Schritt 2 und 3.



ENGLISH

IMPORTANT - KEEP FOR FUTURE REFERENCE.

TO AVOID DANGER OF SUFFOCATION REMOVE PLASTIC COVER BEFORE USING THIS ARTICLE. THIS COVER SHOULD BE DESTROYED OR KEPT AWAY FROM BABIES AND CHILDREN.

WARNING : DO NOT LEAVE THE CHILD UNATTENDED.



1. Warnings

AGE AND USE

For children with a body weight no more than 15 kg or till 24 months old.

Assemble the playpen following the instructions hereunder.

Do not change the design and the assembly method of this playpen.

Introduction : Before putting into use, check if all parts of the playpen are in good condition, well tightened, and do not show sharp edges which may injure the child or snag on its clothing (or cords, necklaces, pacifier ribbons), causing a strangulation hazard. Check all connection points.

Inspection : Regularly check the playpen for broken, warped or missing parts. No longer use the playpen whenever such parts are found.

Replacement of parts : Always use original parts, to obtain from the manufacturer or the distributor.

Base : Do not use the playpen without the base. The lowest position is the safest and the base should always be used in that position as soon as the child is old enough to sit, kneel or to pull itself up.

Objects in the playpen : Do not leave anything in the playpen which could provide a foothold or create a danger of suffocation or strangulation.

Fire hazard : Do not place the playpen close to an open fire or other heat source such as electrical heating, gas heating, etc. in order to avoid any fire hazard.

Maintenance : Only clean the playpen with soap or any other mild cleaning agent without toxic components and with warm water.



2. Safety and general information

Safety

This playpen meets the safety prescriptions provided in the EN 12227:2010 standard.

Product information

Dimensions of the assembled playpen : 153*85*85H cm

Recommended dimensions of the mattress : 145*77*4H cm

Structure : solid beech and mdf

Finish : nitrocellulose system applied in 3 layers tested on EN 71-3 for primer and finish lacquer.

Available colors (**xx**) : **15** Provence, **19** Grisato and **22** White

Accessories : mattress, carpet and bumpers

Weight : 40 kg

Guarantee

This playpen comes with a two-year guarantee on manufacturing defects and proof of purchase.

Info and Contact

Quax nv
Karel Picquélaan 84
B-9800 Deinze
Belgium

T 00 32 9 380 80 95

F 00 32 9 386 90 53

General information

info@quax.eu

Sales

sales@quax.eu

Customer service

customerservice@quax.eu

Internet

www.quax.eu



3. Parts list

Check whether all parts mentioned below are included in the packaging.

A : 2 x legstructure (legs)

B : 2 x sides

C : 1 x bottom

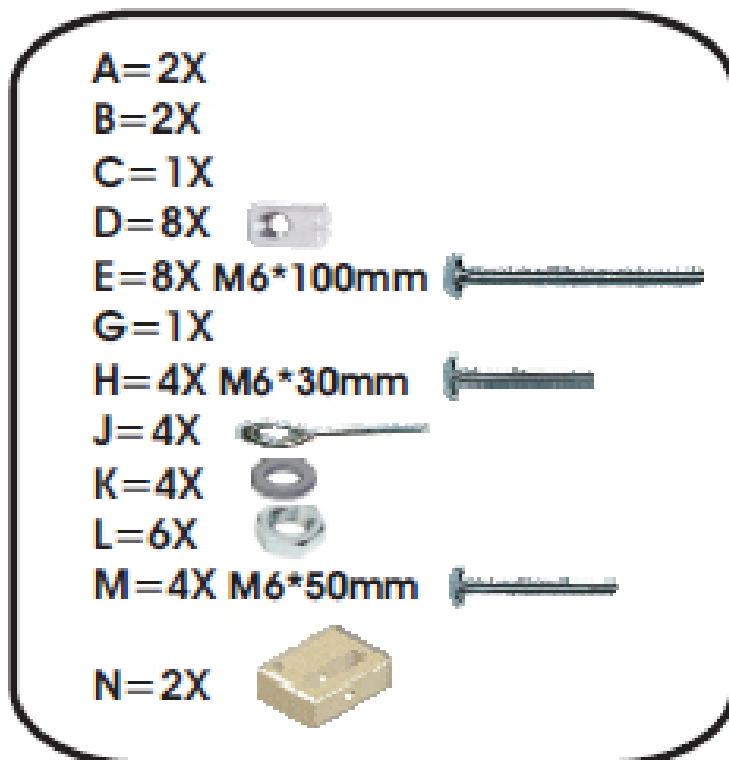



4. Assembling the playpen

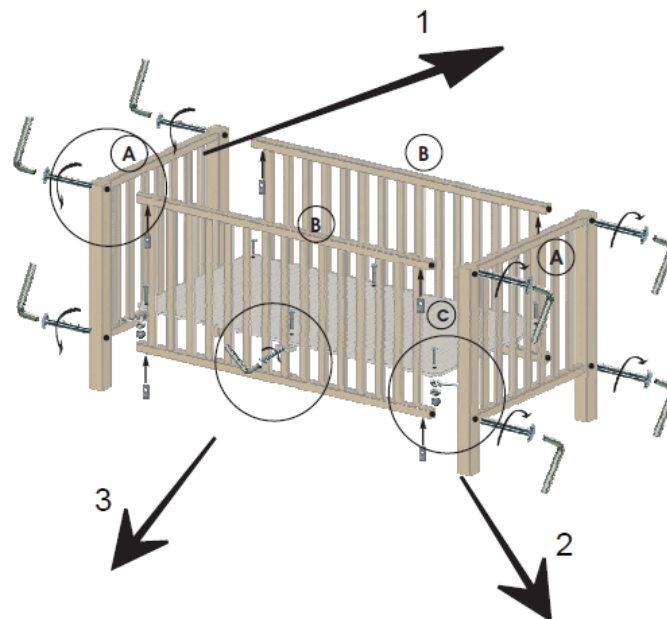

Step 1 : Use parts **A** and **B**, the 8 long bolts **E**, the 8 cylindrical dowels M6 **D** and the hexagonal key **G**.

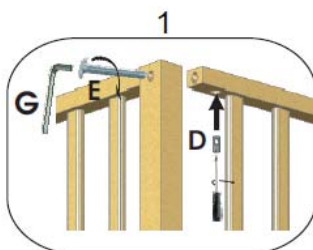

Push all 8 long bolts (**E**) in the provided openings on top and at the bottom of the legs (**A**). Insert the sides (**B**) between the legs and pull the bolts one by one backwards and push them back into the openings of the sides. The sides are now hanging free between the legs. Insert one by one the cylindrical dowels (**D**) in the provided openings of the sides (**B**). Pay attention that the opening in the dowel faces the bolt. Tighten slightly with the hexagonal key (**G**). Repeat this action for the remaining 7 bolts.

Step 2 : Use parts of step 1, the bottom **C**, the 4 crochet hooks **J**, the 4 short bolts **H**, the 4 spacers **K** and 4 nuts M6 **L**

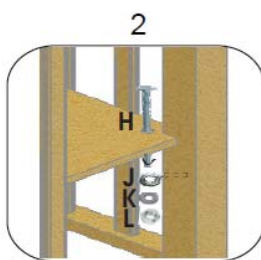

Place the crochet hooks (**J**) in the provided openings on the legs (**A**). Pay attention that all of these are on the same height of one of the possible positions for the base. Insert the base (**C**) into the playpen and let it rest on the crochet hooks (**J**). Push a short bolt (**H**) through an opening of the bottom and the underlying crochet hook, place a spacer (**K**) and a nut (**L**) and tighten slightly. Repeat for the remaining bolts. Finally tighten firmly all connections from step 1 and 2.

Step 3 : Use the assembled playpen, the 2 small blocks **N**, the 4 bolts **M** and the last 2 nuts **L**

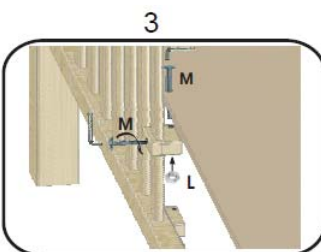

Place both parts of the small blocks (**N** - the smallest one on the outside of the playpen and the biggest one on the inside) in front of the provided openings of the middle bar of the sides. Connect both parts by means of a bolt (**M**) and tighten. Push a bolt (**M**) through the opening on the bottom and the underlying block, attach a nut (**L**) on the underside of the block and tighten. Repeat this action for the other side of the playpen.

Step 4 : Changing the position of the base

Redo all actions of steps 3 and 2 in reversed order. Replace the crochet hooks and the two small blocks on a different level and repeat steps 2 and 3.